

NEST - T

УСТРОЙСТВА ДЛЯ ПРОИЗВОДСТВА
ЭКСТРУДИРОВАННЫХ ГНЕЗД



rev. 0039.2405.42

■ Устройства для производства экструдированных гнезд

- Устройство для производства экструдированных гнезд на раме.
- Максимальная производительность: 19.200 гнезд/ч (по 25 г сухого продукта)
- Оснащено сепаратором для распределения экструдированных макаронных изделий

NEST - T

Предназначены для средних и мелких предприятий пищевой промышленности и могут использоваться в сочетании с прессами. Благодаря новому дизайну, использованию новых материалов, особо прочной конструкции и примененным техническим решениям создана эта простая в чистке и техобслуживании машина.

Основные технические характеристики:

- Контактующие с продуктом части из нержавеющей стали и нетоксичных материалов
- Специально предназначена для макаронных изделий, произведенных на линейной матрице
- Может поставляться с 8 или 16 формующими валиками для повышения производительности в два раза
- Длина отреза устанавливается оператором и контролируется энкодером независимо от скорости работы машины
- Поперечное лезвие, контролируемое энкодером и расположенное рядом с рамами сбора продукта, выполняет конечный разрез.
- Продукт размещается на автоматической раме



особые гнезда на входе в предварительную сушилку



Фрагмент системы поперечной резки



■ Фрагмент системы поперечной резки

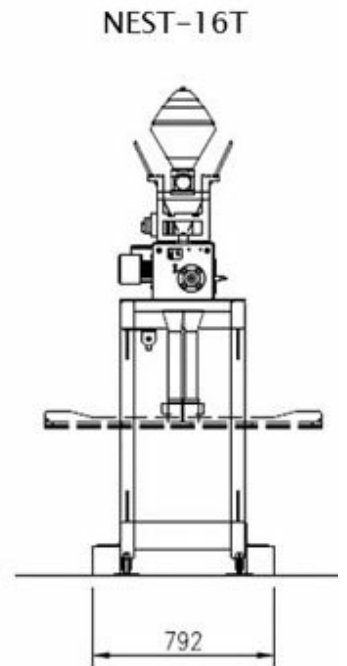
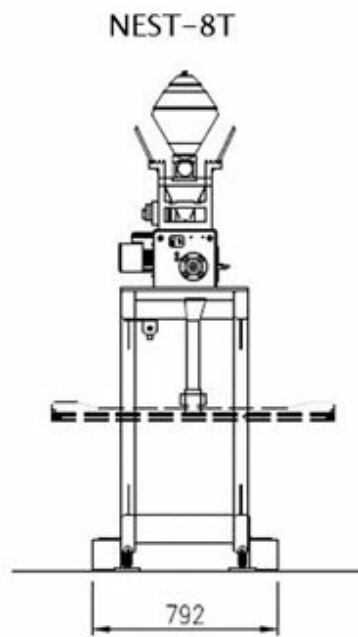
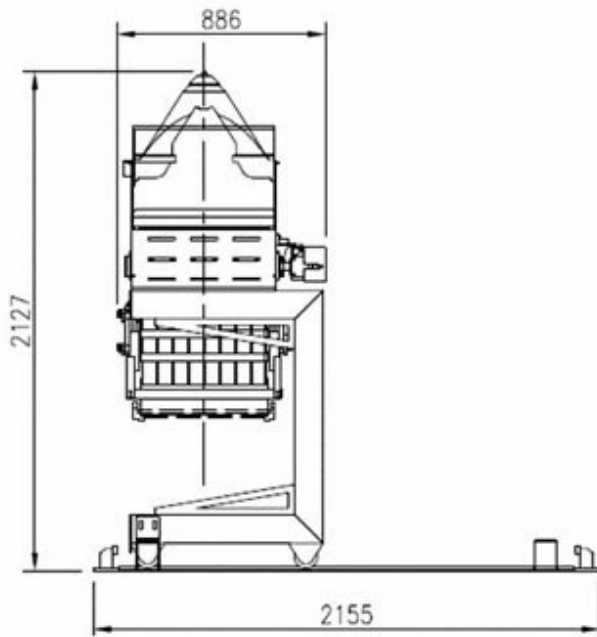

NEST - T				
Модели	NEST 8 T	NEST 8 T/C	NEST 16 T	NEST 16 T/C
Размеры LxWxH (mm)	900x1200x1600	1350x1200x2000	900x1200x1600	1800x3200x2500
Установленная мощность (кВт)	0,25*	2,1*	0,25*	3*
Вес (кг)	300	500	350	1800
Пневматический расход (л/мин бар)	990	990	2000	2200
Производительность (кг/ч)	200	200	400	400

Размеры и технические данные являются необязательными. Компания Storci Spa оставляет за собой право изменять их без предварительного уведомления.
*исключая вентиляцию перед сушкой и обрезкой..



facebook.com/storci.spa



youtube.com/user/StorciPastaMachinery



linkedin.com/company/storci-spa

Storci S.p.A.
via Lemignano, 6 - 43044 Collecchio (Parma)
телефон: +39 0521 543611 факс98: +39 0521 543621
www.storci.com.ru - sales-storci@storci.com

