

ПРЕСС 72.1 TV

АВТОМАТИЧЕСКИЙ ПРЕСС С СИСТЕМОЙ ПОЛНОГО ВАКУУМИРОВАНИЯ ДЛЯ ПРОИЗВОДСТВА ДЛИННЫХ И КОРОТКИХ МАКАРОННЫ



rev. 0013.2405.91

■ Пресс 72.1-580/1 TV/L для длинных макарон

- Непрерывный автоматический пресс для производства длинных и коротких макаронных изделий
- Производительность: от 80 до 160 кг/ч (сухого продукта)
- Автоматическая дозировка ингредиентов и предварительный замес посредством Premix®
- Экструзионный шнек из закаленной нержавеющей стали с тремя витками на конце
- Головка: круглая \varnothing 220 мм, линейная \varnothing 580 мм

ПРЕСС 72.1 TV

Пресс из нержавеющей стали для производства свежих и сухих макарон, идеально подходящий для использования на мелких и средних предприятиях по производству макаронных изделий. Экструдер дает возможность производить также и особые форматы с использованием специальных шнеков.

Основные технические характеристики:

- Идеальная гидратация ингредиентов благодаря запатентованной системе предварительного замеса теста Premix®
- Объемный дозатор муки и электронный дозатор для воды, управляемые ПЛК с сенсорным экраном для электронной регулировки подачи в зависимости от заданных рецептов
- Особые системы дозирования яиц и других жидких и сухих ингредиентов (опция)
- Вакуумный бункер-смеситель с фильтром-насосом и вакуумметром
- Месильные лопасти, закрепленные без болтов для облегчения чистки машины
- Прочный и долговечный амортизатор
- Высокоэффективные и долговечные шнеки – идеальное решение для предприятий по производству макаронных изделий
- Вертикальная головка с ручной системой извлечения
- Узел резки коротких макаронных изделий с инвертором и резаками с 1-2-4 лезвиями
- Особая запатентованная двойная вертикальная головка, предотвращающая застывание продукта (мод. N)
- Система прямой вентиляции для резки коротких макаронных изделий
- Опция: лазанья



Пресс 72.1-580/1 TV/L для длинных макарон



Пресс 72.1-220 TV/C для коротких макарон (вид сбоку)



■ Пресс 72.1-580/1 TV/L для длинных макарон



■
Установка пресса для коротких макарон на линию по производству готовых блюд

ПРЕСС 72.1 TV

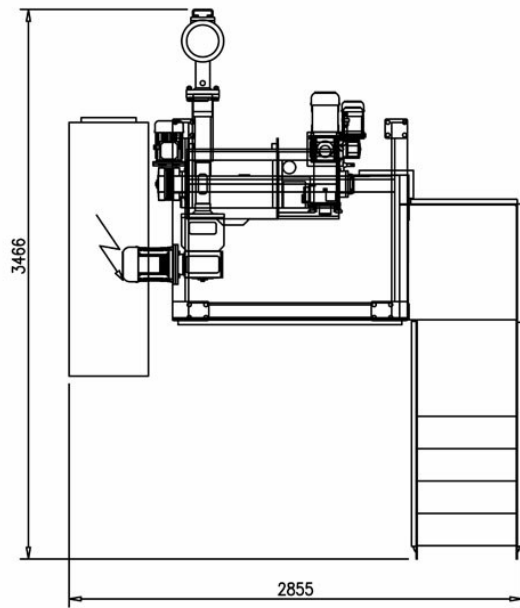
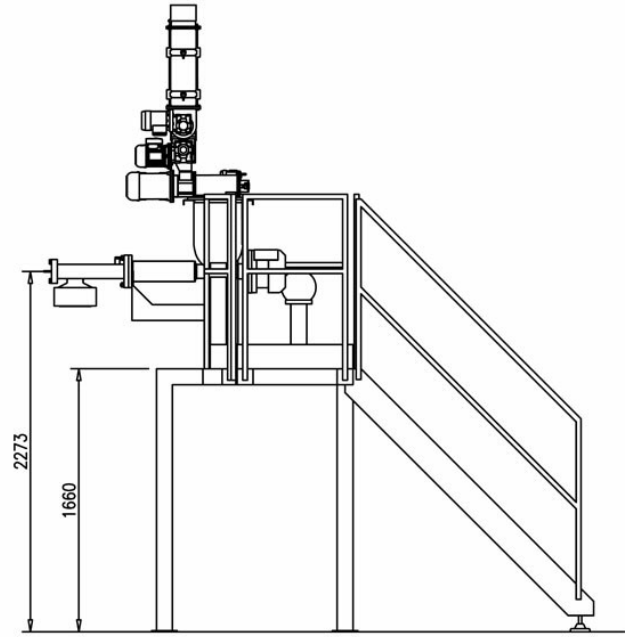
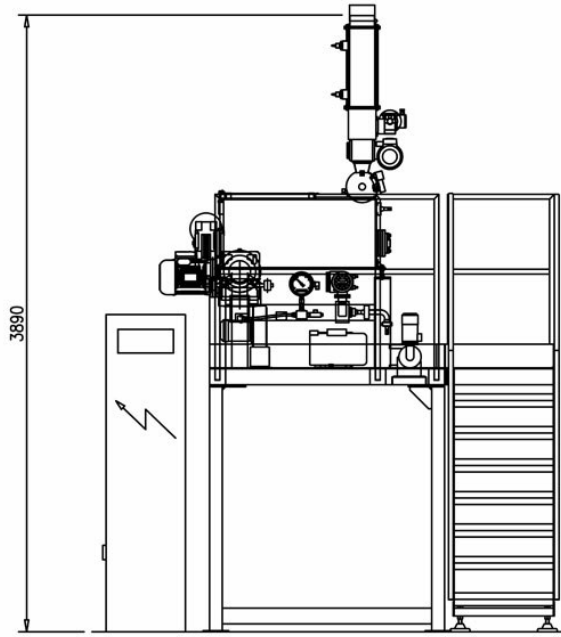

	72.1-220 TV/короткие	72.1-580/1 TV/длинные	72.1.220-580/1 TV/Omnia
Производительность (сухой продукт) (кг/ч)	80-160	80-115	80-160 (короткие)/80-115 (длинные)
Установленная мощность (кВт)	15	15	41
Вес (кг)	600	800	4350
Размеры (LxPxH) (mm)	2600x2100x3700	2600x2100x3700	3173x2668x3700
Емкость бункера-смесителя (л)	89	89	89
Размер матрицы (mm)	220	580	220-580

Размеры и технические данные являются необязательными. Компания Storci Spa оставляет за собой право изменять их без предварительного уведомления.



facebook.com/storci.spa



youtube.com/user/StorciPastaMachinery



linkedin.com/company/storci-spa

Storci S.p.A.
via Lemignano, 6 - 43044 Collecchio (Parma)
телефон: +39 0521 543611 факс98: +39 0521 543621
www.storci.com.ru - sales-storci@storci.com

